



Guide d'installation
LifeSize® Focus™

March 2008

Copyright Notice

©2008 LifeSize Communications Inc, and its licensors. All rights reserved.

LifeSize Communications has made every effort to ensure that the information contained in this document is accurate and reliable, but assumes no responsibility for errors or omissions. Information in this document is subject to change without notice. Companies, names, and data used in examples herein are fictitious unless noted. This document contains copyrighted and proprietary information, which is protected by United States copyright laws and international treaty provisions. No part of the document may be reproduced or transmitted, in any form or by any means, electronic or mechanical, for any purpose, without the express written permission from LifeSize Communications.

Trademark Acknowledgments

LifeSize® is the trademark of LifeSize Communications Inc. All other trademarks are the property of their respective owners.

Patent Notice

For patents covering LifeSize® products, refer to <http://www.lifesize.com/support/legal>.

Contacting Customer Support

If you have questions, concerns, or need assistance, contact your LifeSize Channel Partner.

Providing Customer Feedback

LifeSize Communications welcomes your comments regarding our products and services. If you have feedback about this or any LifeSize product, please send it to feedback@lifesize.com. Contact information for LifeSize Communications is as follows:

<i>Method</i>	<i>Address</i>
Internet	http://www.lifesize.com
E-mail	support@lifesize.com
Phone	(877) LIFESIZE or (877) 543-3749 (512) 347-9300
Fax	(512) 347-9301

Bienvenue dans les systèmes de communication vidéo LifeSize

Les systèmes de communication vidéo haute définition LifeSize permettent à tous ceux dont les collègues et activités sont répartis en différents endroits de collaborer avec plus de transparence et d'efficacité. Chaque système est conçu pour faire des communications vidéo une expérience extrêmement productive, simple et fiable.

Ce guide explique comment installer LifeSize Focus en vue de l'utiliser avec un système de communication vidéo LifeSize. Vous pouvez vous reporter à la documentation annexe qui figure sur le CD de documentation livré avec le produit et sur la page Assistance du site Web www.lifesize.com.

Aperçu de l'installation

LifeSize Focus est une caméra à mise au point fixe, équipée de microphones pour l'entrée audio pendant les appels. L'installation de LifeSize Focus consiste en plusieurs tâches comme suit :

1. Fixer la caméra à un support.
2. Retirer le capuchon de l'objectif.
3. Raccorder la caméra au codec.
4. Régler la position de la caméra, le cas échéant.
5. Choisir l'appareil qui doit faire office de microphone pour l'entrée audio pendant les appels.

Conditions préalables à l'installation

Avant d'installer LifeSize Focus, accomplissez les tâches suivantes :

- Réservez l'usage de cette caméra aux seuls systèmes de communication vidéo LifeSize. Vérifiez que votre système de communication vidéo LifeSize est installé avec la version logicielle v3.5 ou plus.
- Choisissez l'option de montage de la caméra :
 - **Support bureau**—Support amovible assurant la mise en place de la caméra sur un bureau ou une table.
 - **Support écran**—Support fixe permettant le positionnement de la caméra en haut d'un écran branché à votre système de communication vidéo LifeSize. Le support se fixe à l'écran au moyen d'un ruban adhésif situé sous la base du support. L'adhérence complète de la colle s'obtient au bout de 72 heures à température ambiante. Par conséquent, prévoyez le temps nécessaire lorsque vous procédez à une installation sur écran.

Le ruban adhésif est destiné à usage unique et conçu pour une application permanente. LifeSize vous recommande de déterminer l'endroit idéal pour la caméra avant de fixer le support à l'écran. Pour cela, retirez le capuchon de l'objectif et raccordez la caméra au codec en accord avec la description dans le présent document et observez tous les paramètres. Pour plus de détails sur les techniques à prendre éventuellement en compte si vous devez ôter le ruban adhésif et pour nettoyer les résidus de colle sur la surface de l'écran, adressez-vous à l'entreprise 3M qui vous procurera une documentation sur les rubans 3M VHB. Pour obtenir un support écran de rechange, contactez votre revendeur LifeSize.

AVERTISSEMENT : Placez les supports bureau et écran à l'horizontale uniquement. Si vous les fixez à la verticale ou sur une surface inclinée à plus de 10 degrés, la caméra risque de se détacher du support et de tomber, avec en conséquence des dégâts irréremédiables.

- **Écrou de trépied**—Écrou fileté 1/4-20 servant au montage de la caméra sur un trépied. Reportez-vous à la section « Utilisation de l'écrou de trépied » à la page 9.

Remarque : LifeSize Focus n'inclut pas le trépied.

-
- Si vous prévoyez d'adopter la caméra en guise de microphone comme entrée audio pendant les appels, suivez les directives suivantes pour une installation optimale :
 - Évitez de placer la caméra à moins de 0,5 mètre des haut-parleurs raccordés à votre système de communication vidéo LifeSize.
 - Évitez de placer des appareils bruyants (ex. des ventilateurs ou un ordinateur) entre les participants à la visioconférence et la caméra.
 - Les microphones de la caméra atténuent le son dirigé à l'arrière. Positionnez la caméra de sorte que les participants à la visioconférence s'expriment devant la caméra à une distance supérieure à 0,5 mètre, mais inférieure à 2,5 mètres.

Installation de LifeSize Focus

LifeSize Focus comprend les éléments suivants :

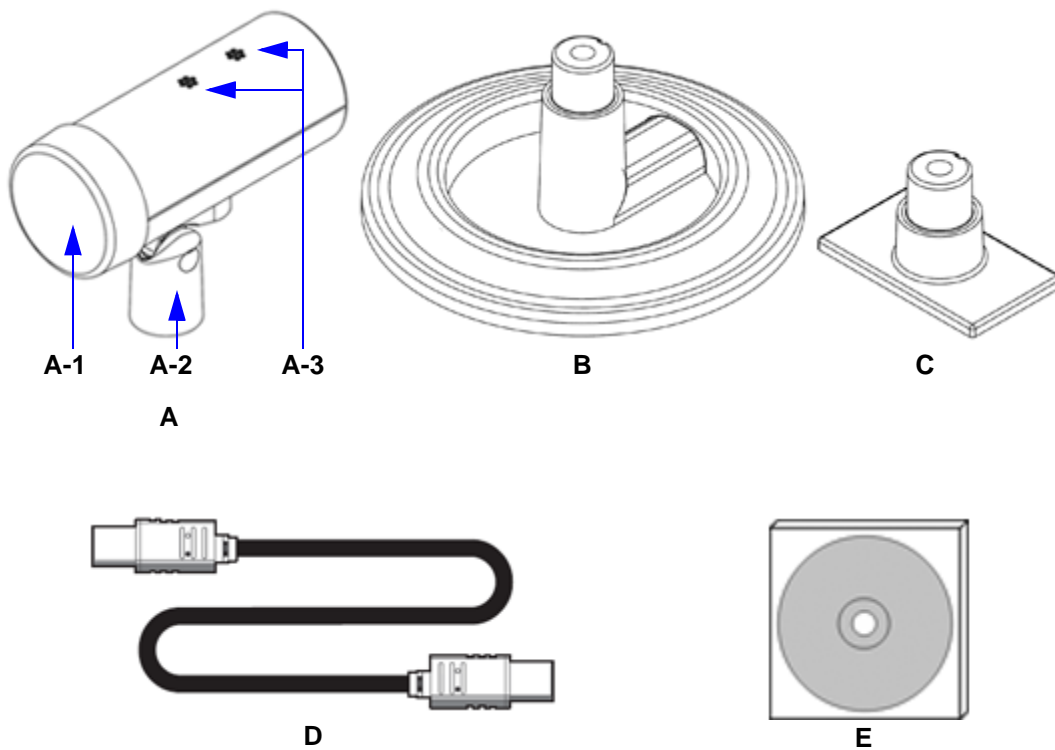

Élément	Description
A	Caméra, équipée du capuchon sur l'objectif (A-1), d'un collier articulé (A-2) et de microphones (A-3)
B	Support bureau
C	Support écran
D	Câble de la caméra (3 mètres)
E	CD de documentation

1. Fixation de la caméra à un support

Fixez la caméra à un support en suivant les instructions contenues dans cette section.

Fixation au support bureau

Pour fixer la caméra au support bureau, faites glisser le collier articulé de la caméra par-dessus le pivot du support.

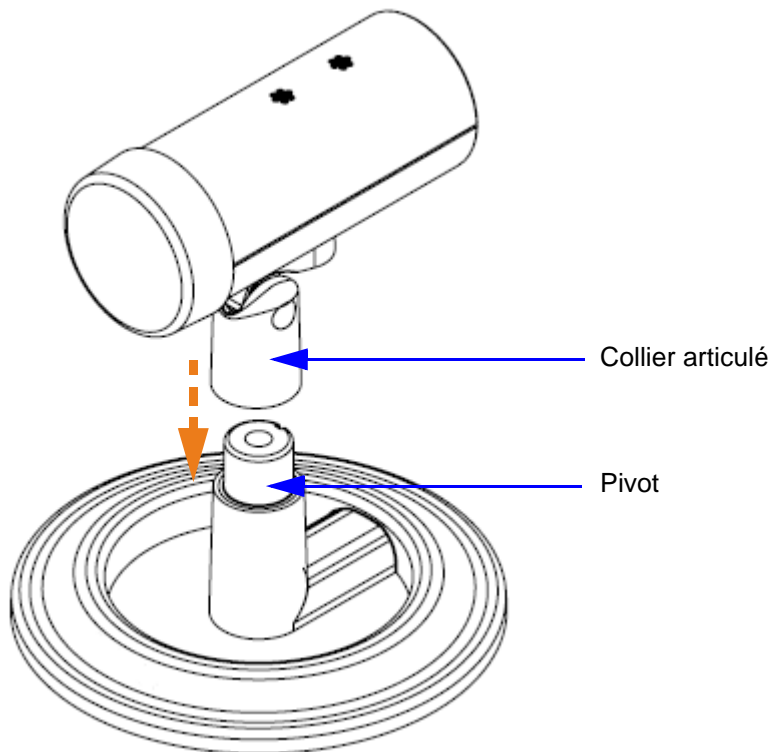

Fixation au support écran

Pour fixer la caméra au support écran, procédez comme suit :

1. Assurez-vous que la température de la pièce où se trouve l'écran est supérieure à 15°C. La plage de température idéale pour l'application du ruban adhésif sur le support se situe entre 21°C et 38°C.

AVERTISSEMENT : À des températures au-dessous de 15°C, la colle risque de ne pas adhérer d'emblée à l'écran.

-
2. Vérifiez que la surface en haut de l'écran, où vous prévoyez de fixer le support, remplit les conditions suivantes :
 - Elle est horizontale.
 - Elle est propre (dépourvue de saletés, de poussières, de gras et autres résidus).
 - Elle est sèche et dépourvue d'humidité condensée.
 3. Retirez la pellicule rouge du ruban adhésif sous le support écran.
 4. Posez le support à l'endroit précis en haut de l'écran, et appuyez fort.
 5. Attendez que la colle prenne. À température ambiante, l'adhérence complète s'obtient au bout de 72 heures.
- AVERTISSEMENT** : Assurez-vous que le support est bien fixé à l'écran avant de poursuivre l'installation. L'instabilité du support risque d'entraîner la chute et la détérioration de la caméra.
6. Fixez la caméra au support écran en faisant glisser le collier articulé de la caméra par-dessus le pivot du support.

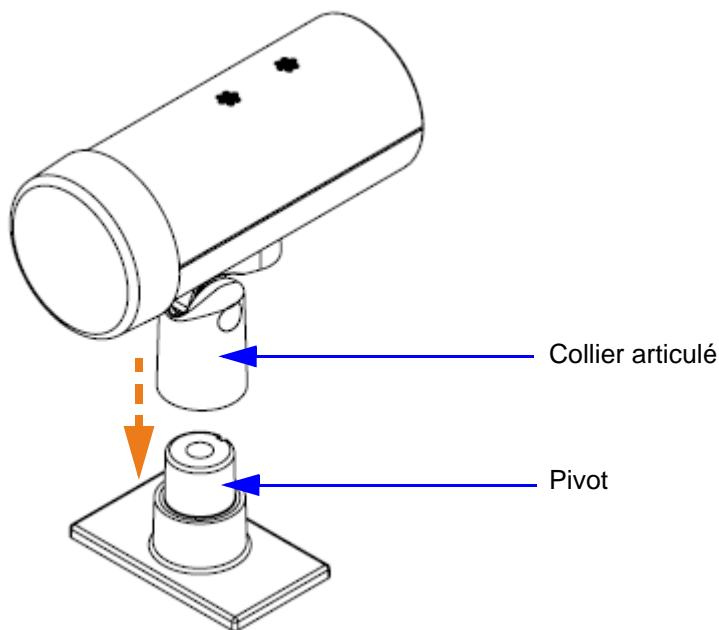

Utilisation de l'écrou de trépied

Le collier articulé est fixé à la caméra au moyen de l'écrou de trépied et d'une vis. Pour dévoiler l'écrou de trépied dans le but d'utiliser un trépied, desserrez la vis jusqu'à ce que le collier articulé se détache de la caméra.

Remarque : La vis reste attachée au collier articulé.

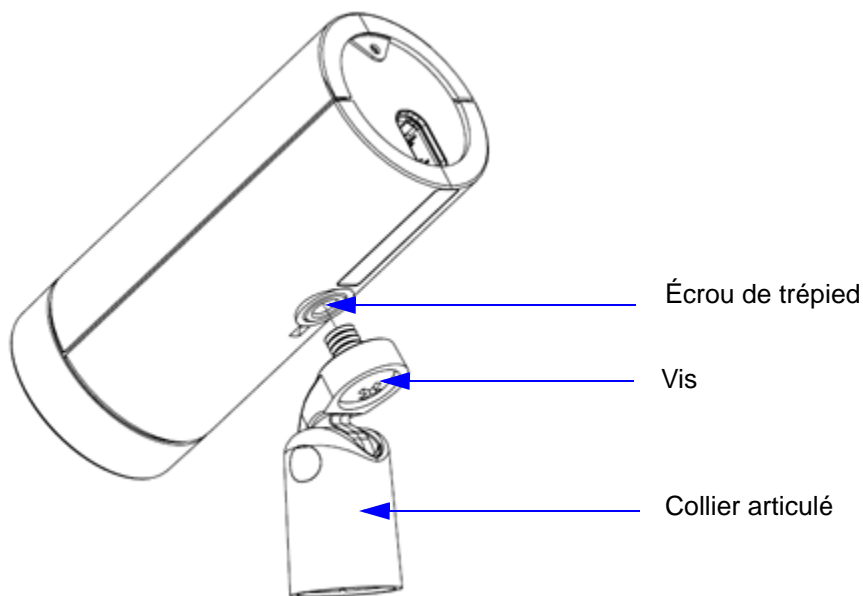

2. Retrait du capuchon de l'objectif

Ôtez le capuchon de l'objectif de la caméra.

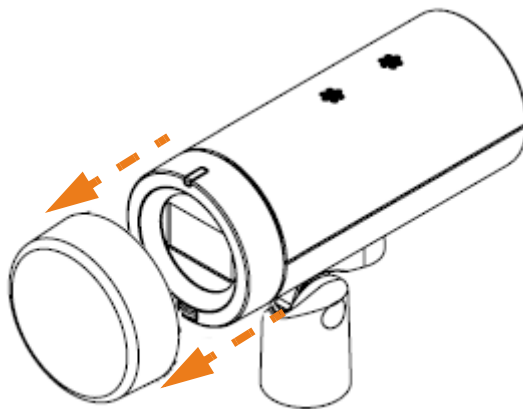

En ôtant le capuchon de l'objectif, vous révélez le voyant de fonctionnement et le capteur infrarouge (IR).

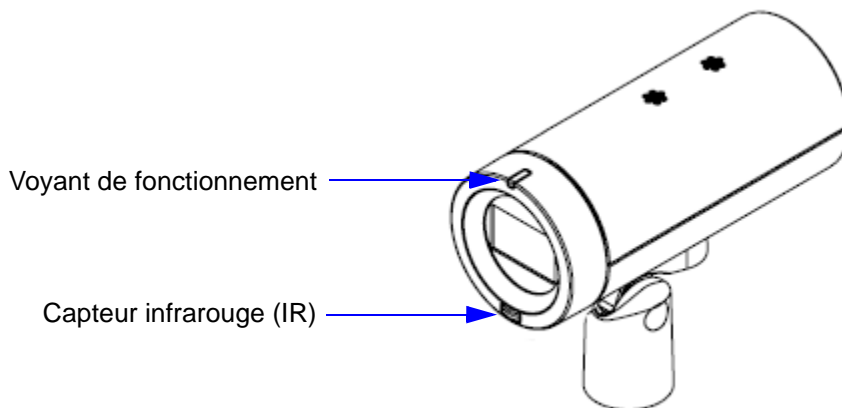

Le capteur infrarouge détecte les signaux de la télécommande LifeSize. Postez-vous à une distance maximale de 7 mètres de la caméra quand vous utilisez la télécommande.

Le voyant de fonctionnement indique l'état de la caméra comme suit :

Couleur du voyant	État
Aucune couleur	La caméra est éteinte.
Violet – clignotant	Initialisation en cours de la caméra.
Bleu – clignotant	Mise à niveau du logiciel de la caméra en cours.
Bleu terne	La caméra est allumée (le courant passe), mais inactive.
Bleu vif	La caméra est allumée (le courant passe) et active.
Bleu vif – clignotant	Signal reçu de la télécommande LifeSize.
Rouge ou violet – constant	Dysfonctionnement de la caméra. Demandez de l'aide auprès du service Assistance client.

3. Raccordement de la caméra au codec

Pour raccorder la caméra au codec LifeSize, introduisez une extrémité du câble de la caméra dans le port à l'arrière de la caméra et insérez l'autre extrémité dans le port surmonté du symbole de caméra  sur le panneau arrière du codec.

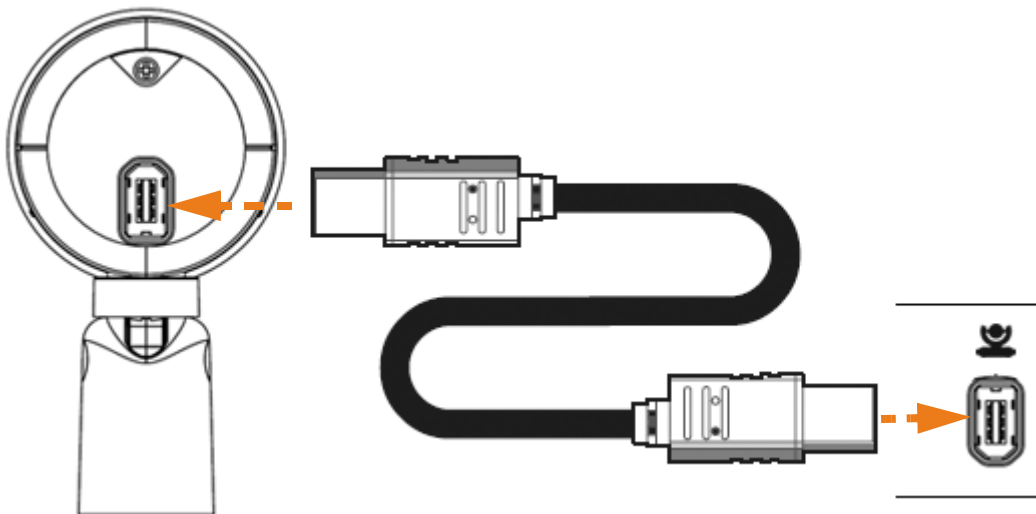

Remarque : Suivant le modèle de votre système de communication vidéo LifeSize, le symbole de caméra apparaît soit au-dessus soit en dessous du port sur le codec.

4. Réglage de la position de la caméra

Utilisez le collier articulé pour incliner et faire tourner la caméra manuellement sur les supports bureau ou écran. Les boutons pré-réglés de pivotement horizontal, d'inclinaison verticale, de zoom et de caméra sur la télécommande LifeSize sont inopérants avec cette caméra.

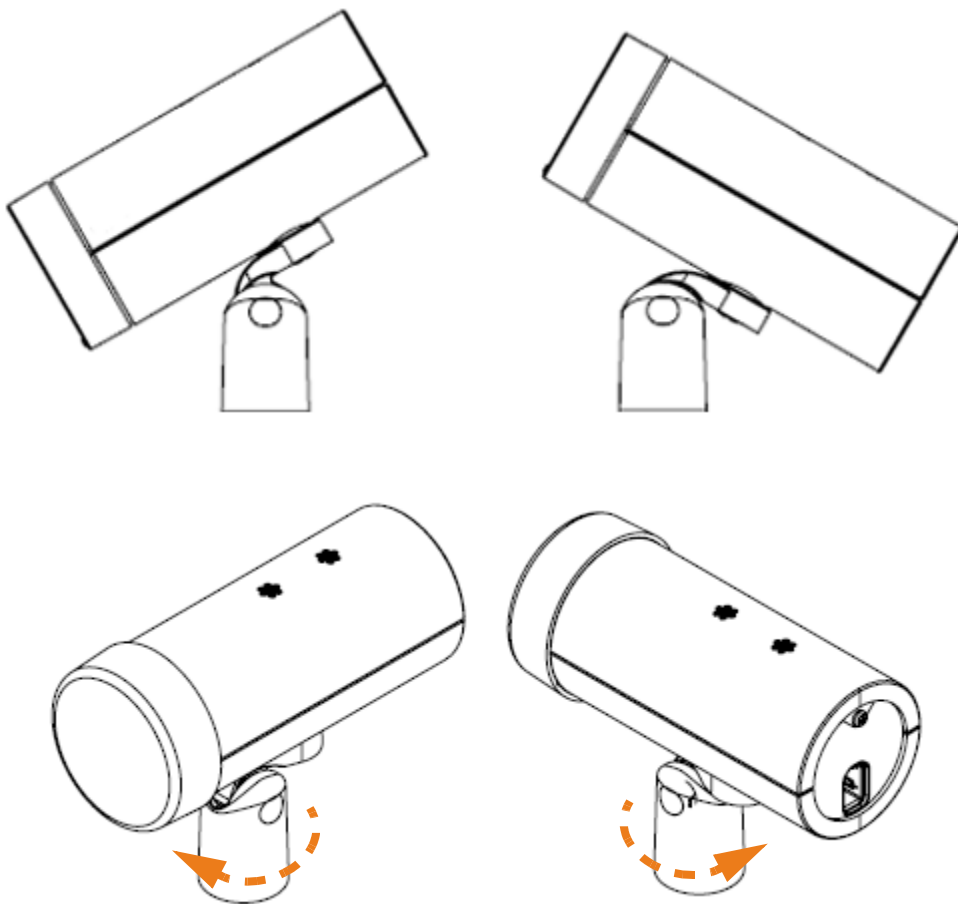

5. Contrôle des microphones de la caméra

Les systèmes de communication vidéo LifeSize peuvent se brancher à plusieurs appareils dotés d'une entrée audio pendant les appels (par exemple, un LifeSize Focus ; un LifeSize Phone ; et sur les codecs pourvus d'une entrée de microphone, un LifeSize MicPod). Lors d'un appel, un seul des ces appareils peut faire office de microphone. Dans votre système de communication vidéo LifeSize, cliquez sur **Préférences administrateur : Audio : Microphone actif**, puis sélectionnez le périphérique d'entrée audio devant faire office de microphone. Pour sélectionner LifeSize Focus comme microphone, choisissez une des options suivantes :

Options de la caméra pour le microphone actif	Système pris en charge	Description
Caméra 1	Tous les systèmes	Choisissez <i>Caméra 1</i> pour sélectionner comme microphone actif le LifeSize Focus raccordé au port 1 de la caméra sur le codec.
Caméra 2	LifeSize Room	Choisissez <i>Caméra 2</i> pour sélectionner comme microphone actif le LifeSize Focus raccordé au port 2 de la caméra.
Caméra active	LifeSize Room	Choisissez <i>Caméra active</i> quand deux appareils LifeSize Focus sont raccordés au codec, et vous voulez que le microphone actif suive la caméra active qui transmet la vidéo.

Remarque : Si vous choisissez un appareil qui n'est pas raccordé au codec, ou que vous choisissez *Caméra active* dans LifeSize Room alors que la caméra active ne possède pas de microphone, le système sélectionne automatiquement un microphone actif via l'option *Auto* conformément à la description dans le tableau suivant.

Si vous choisissez *Auto* (valeur par défaut), le système sélectionne automatiquement un appareil d'après l'ordre de priorité suivant :

Modèle LifeSize	Ordre de priorité par défaut pour la sélection du microphone actif
LifeSize Room (codecs sans entrée pour microphone)	1. Téléphone 2. Caméra active 3. Caméra inactive
LifeSize Room (codecs avec une entrée pour microphone)	1. Téléphone 2. Entrée du microphone 3. Caméra active 4. Caméra inactive
LifeSize Team	1. Téléphone 2. Caméra 1
LifeSize Team MP LifeSize Express	1. Téléphone 2. Entrée du microphone 3. Caméra 1

Quand **Microphone actif** est défini sur *Auto*, les conditions suivantes s'appliquent :

- Si LifeSize Phone et LifeSize MicPod sont raccordés au système, le voyant du LifeSize MicPod clignote en rouge, à savoir la configuration n'est pas valable. Déconnectez le LifeSize MicPod ou sélectionnez *Entrée du microphone*.
- Le système ne sélectionne pas automatiquement « Entrée de ligne » (disponible en tant qu'option du Microphone actif sur le LifeSize Team et les anciens codecs LifeSize Room).

La page **Informations système** dans l'interface utilisateur du système LifeSize révèle l'état du **Microphone actif** en indiquant l'appareil qui fait office de microphone actif. Quand l'état reflète *Aucun*, l'indicateur  (Aucun microphone actif) apparaît sur la barre d'état, à savoir aucun microphone actif n'est disponible.

Remarque : Le système LifeSize ne peut détecter si un appareil est raccordé à une entrée de ligne. Si vous choisissez *Entrée de ligne* en guise de microphone actif dans LifeSize Room ou LifeSize Team, mais qu'aucun appareil n'est raccordé à une entrée de ligne sur le codec, l'indicateur « Aucune microphone actif » n'apparaît pas dans l'interface utilisateur, et la page **Informations système** affiche *Entrée de ligne* comme état au regard de **Microphone actif**.

Pour commander le volume du microphone actif, réglez la préférence **Volume du microphone actif** dans **Préférences utilisateur** ou **Préférences administrateur : Audio**.

Pour activer ou désactiver le son des microphones de la caméra pendant un appel, appuyez sur le bouton de désactivation du son  sur la télécommande LifeSize. Une icône de désactivation du son apparaît dans l'interface utilisateur. Si un LifeSize Phone ou un LifeSize MicPod est raccordé au système, vous pouvez également désactiver le son des microphones de la caméra en appuyant sur le bouton de désactivation du son sur l'un ou l'autre de ces appareils.

Dépannage

Les sections suivantes décrivent les symptômes, les causes possibles et les solutions potentielles pour résoudre les problèmes courants que vous pouvez rencontrer quand vous installez LifeSize Focus.

Absence d'image

Si aucune image n'apparaît sur l'écran de la caméra :

- Vérifiez que le câble de la caméra est bien branché à la caméra et à l'entrée de caméra adéquate sur le codec, et que rien ne gêne sa course.
- Assurez-vous que le voyant bleu, situé à l'avant de la caméra, est allumé, à savoir la caméra est allumée. Réamorçez le système LifeSize le cas échéant, pour voir si le courant passe bien.
- Rendez-vous sur la page **Informations système** et localisez les champs **Caméra HD 1** (et **Caméra HD 2** si vous avez recours à deux caméras avec LifeSize Room) et **Type** au regard des caméras. Vérifiez que l'état de chaque caméra raccordée indique *Prêt* et que *Microphone fixe* + apparaît comme type pour le LifeSize Focus branché au système.

-
- Assurez-vous que la principale entrée de votre système LifeSize est réglée sur la caméra haute définition.
 - Vérifiez les branchements de l'écran au codec et assurez-vous que l'écran est allumé.

Image déformée ou sombre

Si l'image paraît floue ou sombre :

- Vérifiez la propreté de l'objectif de la caméra. Nettoyez l'objectif de la caméra à l'aide d'un chiffon sec, doux et non pelucheux.
- Ajustez l'éclairage de la pièce, ou sélectionnez **Préférences utilisateur : Diagnostics : Caméra haute définition** et réglez la préférence **Luminosité de la caméra HD**.

Son reçu à distance déformé

Si vous utilisez les microphones actifs de la caméra pour l'entrée audio pendant les appels, et que les participants à distance signalent une déformation du son, assurez-vous que la caméra est placée à plus de 0,5 mètre des haut-parleurs fixés au système LifeSize. Reportez-vous à la section « Conditions préalables à l'installation » à la page 4 pour tout complément d'information sur le positionnement de la caméra.